



Decor wood



TISSUEPAPER

FOAM

TOWEL

FRESHAIR

Consumibles

XIBU touchTISSUEPAPER

papel higiénico multiROLL Z4

425 hojas/rollo, art. núm. 4110801400
4 capas, celulosa pura, 32 rollos/caja, microgofrado con seda de calidad superior



papel higiénico multiROLL V3

560 hojas/rollo, art. núm. 4110801300
3 capas, blanco puro, 32 rollos/caja, microgofrado con seda de calidad superior

papel higiénico multiROLL B2

850 hojas/rollo, art. núm. 4110801300
2 capas, azul, 32 rollos/caja, microgofrado con seda de calidad superior

papel higiénico multiROLL W2

950 hojas/rollo, art. núm. 4110801500
2 capas, azul, 32 rollos/caja, microgofrado con seda de calidad superior

XIBU touchTOWEL y senseTOWEL

papel secamanos multiROLL X Premium

90 metros/rollo, art. núm. 4110901400
calidad superior, 1 capa, blanco, producido con tecnología AIRLAD, 5 rollos/caja, microgofrado

papel secamanos multiROLL X2

160 metros/rollo, art. núm. 4110900900
2 capas, blanco puro, 5 rollos/caja, microgofrado con seda de calidad superior



papel secamanos multiROLL XB2

145 metros/rollo, art. núm. 4110901000
2 capas, azul, resistente en estado húmedo, 5 rollos/caja, microgofrado con seda de calidad superior, certificado ISEGA para el contacto alimentario

papel secamanos multiROLL X1

205 metros/rollo, art. núm. 4110901100
1 capa, blanco, 5 rollos/caja, microgofrado con seda de calidad superior

XIBU touchFOAM y senseFOAM

foamSOAP PREMIUM

6 x 0,6 kg, art. núm. 4110705403
Jabón de lujo muy eficaz para las manos. Efecto anti-rugosidad. Especialmente adecuado para la piel sensible y seca. Perfume energizante de la flor de azahar. Sometido a pruebas de alergia dermatológica.



septFOAMSOAP

6 x 0,6 kg, art. núm. 4110702603
Para una desinfección y una limpieza suave de las manos en una sola operación. Cumple con la norma EN 1499 al administrar una dosis de 0,9 ml, homologado por DGHM/VAH y ÖGHMP.

foamSOAP

6 x 0,6 kg, art. núm. 4110701503
Jabón cremoso de alta calidad. Formación de espuma abundante. Especialmente recomendado para la piel sensible y seca.



XIBU senseFRESHAIR

airFRESH GREEN
(perfume floral con notas de primavera)
8 x 300 ml, art. núm. 4110700306



airFRESH YELLOW
(perfume floral con notas de verano)
8 x 300 ml, art. núm. 4110700406



airFRESH RED
(perfume relajante con notas de otoño)
8 x 300 ml, art. núm. 4110700506



airFRESH BLUE
(perfume refrescante con notas de invierno)
8 x 300 ml, art. núm. 4110700606



airFRESH fourSEASONS
Gama: GREEN, YELLOW, RED, BLUE;
8 x 300 ml, art. núm. 4110700706

airFRESH SPICE (hierbas aromáticas)
8 x 300 ml, art. núm. 4110704106



airFRESH FLOWER (henificación)
8 x 300 ml, art. núm. 4110704206



airFRESH LEAVES (hojas mecidas)
8 x 300 ml, art. núm. 4110704306



airFRESH FIRESIDE (chimenea)
8 x 300 ml, art. núm. 4110704406



airFRESH WELLNESS
Gama: SPICE, FLOWER, LEAVES y FIRESIDE;
8 x 300 ml, art. núm. 4110704506

XIBU touchPAPERBOX y sensePAPERBOX

bolsa basura XIBU
45 litros, 6 x 25 unidades, art. núm. 4111101000



XIBU senseTOWEL XIBU senseFRESHAIR XIBU sensePAPERBOX

blister de pilas tipo D
2 pilas/blister, art. núm. 4111201300



XIBU senseFOAM

blister de pilas tipo C
2 pilas/blister, art. núm. 4111201200



XIBU sensePAPERBOX

blister de pilas tipo AAA
4 pilas/blister, art. núm. 4111202700



HAGLEITNER HYGIENE
INTERNATIONAL GmbH
Lunastrasse 5, 5700 Zell am See, Austria
Tfno.: +43 (0)5 0456, Fax: +43 (0)5 0456 90111
international@hagleitner.com

www.hagleitner.com

Innovative Hygiene.



XIBU

intelligent balanced unique

El sistema inteligente
de dispensadores

adecuado para todo cuarto de baño



spa

+ Opción decores

Usted entra en un cuarto de baño y siente un ambiente acogedor – hay un fresco perfume en el aire; el diseño de la grifería y de los dispensadores se integra en el entorno. Con XIBU regala a los clientes y a si mismo estos momentos agradables. Usted elige los grifos y las decoraciones adecuadas a su cuarto de baño. Ofrezca a sus clientes y a si mismo la última generación de dispensadores higiénicos!



Decor parte central de color claro

Decor parte central de color oscuro

+ Opción sense

Con XIBU senseFOAM y XIBU senseTOWEL dispone de la mejor condición higiénica para la limpieza y el secado de las manos.

Los dispensadores automáticos disponen de una tecnología inteligente de sensores y convence por la calidad perfecta de la espuma y por el precorte del papel automático.

La tecnología de sensores asegura el transporte de la bolsa de basura a la pared interior del XIBU sensePAPERBOX.

Esto aumenta el volumen utilizable de la papelera un 40% y reduce considerablemente los intervalos de servicio.

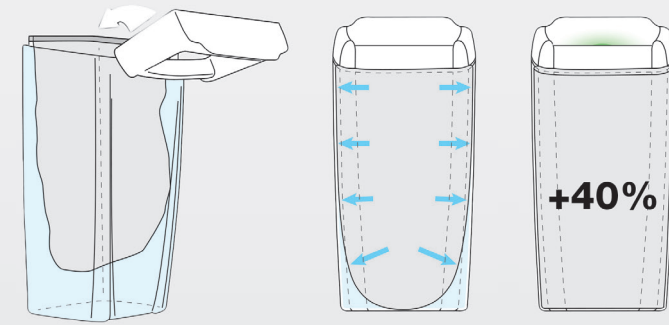

+ Opción powerPACK

Los dispensadores controlados por sensores pueden funcionar con electricidad de la red mediante los powerPACKs. Alternativamente, se pueden utilizar pilas como fuente de alimentación.



+ Opción mobile

XIBU senseFRESHAIR es móvil y adaptable mediante el soporte.



XIBU – un sistema con muchas posibilidades

- Diseño
- Eficaz y económico
- Nunca vacío
- Manejo sencillo
- Producto de calidad austriaca



XIBU touchFOAM white

- Depósito de reserva
- Sistema antigoteo
- Limpieza higiénica de manos

XIBU touchTOWEL white

- Sistema doble rollo
- Desplazamiento automático del segundo rollo
- Precorte automático

XIBU touchTISSUEPAPER white

- Sistema doble rollo
- Desplazamiento automático del segundo rollo
- Sistema de freno para un consumo económico de las hojas
- Un recambio sustituye hasta 8 rollos de papel

XIBU senseFRESHAIR white

- Ambientador de alta tecnología
- Individualmente programable con intervalo de tiempo y/o detector de movimiento
- Consumible sin aerosol



- XIBU touchPAPERBOX bL
- espacio de almacenamiento integrado para las bolsas de recarga
 - disponible en color claro – brightLINE (bL) u oscuro – darkLINE (dL)



Decor tech w



TISSUEPAPER

FOAM

TOWEL

FRESHAIR